



Réalisations : 2010-2011-2014-2017

CIP "Clean In Place"



SIEMENS



www.csi-industrie.fr

« Automatisation d'installation de nettoyage de circuits et de cuves »

Contexte

Automatisation de l'installation de nettoyage Tous les circuits et toutes les cuves
Communication avec les tous les équipements

1 Automate **ET200S CPU SIEMENS**
1 IHM **SIEMENS TP1200 Confort**

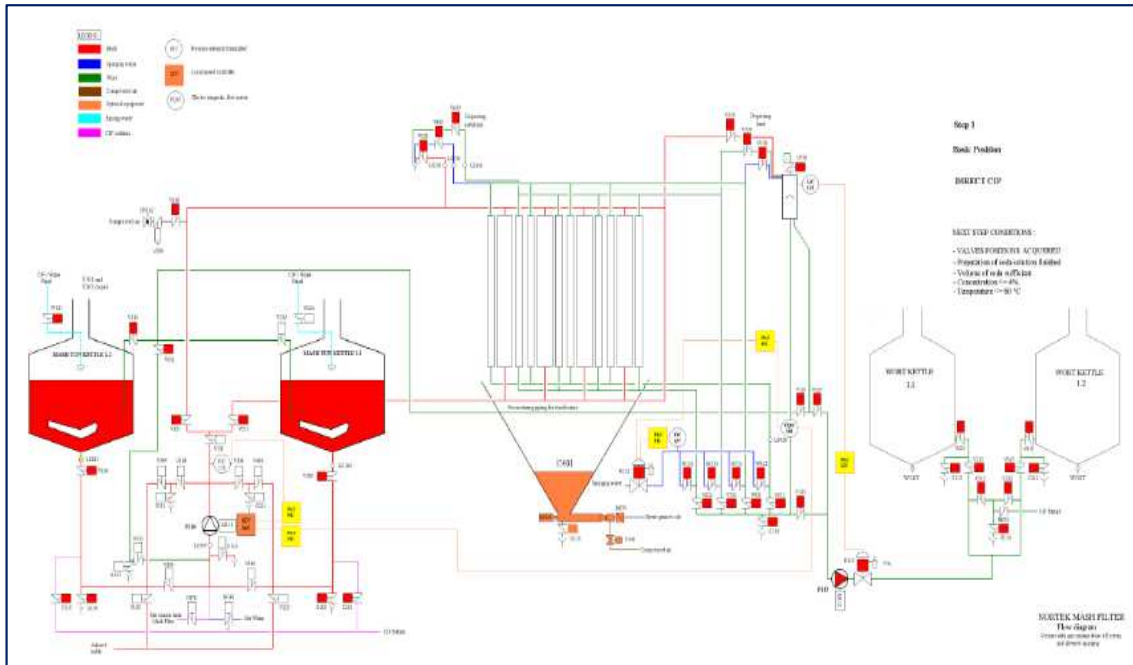
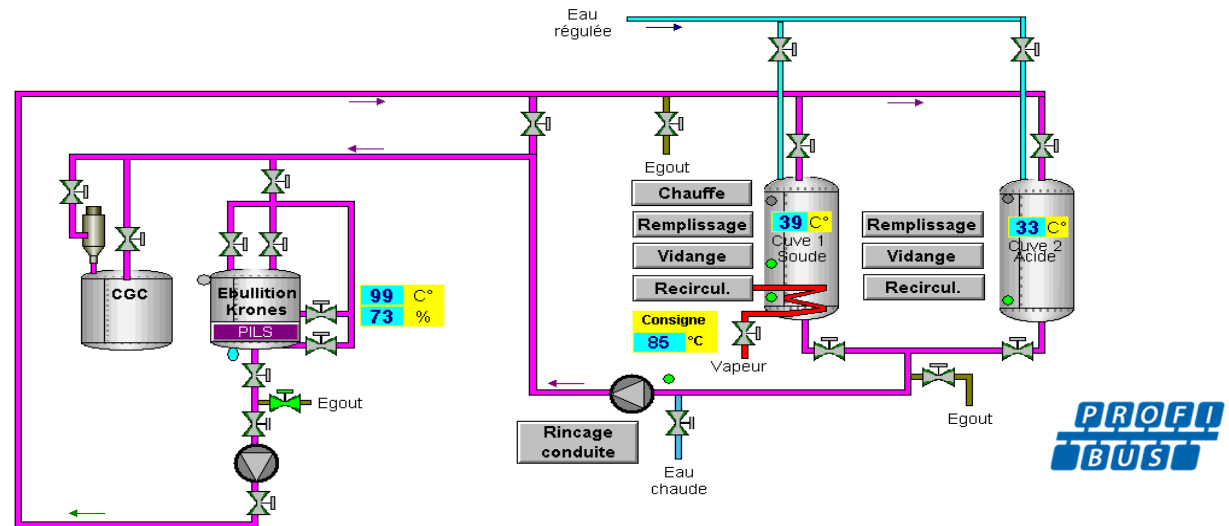

SIEMENS



Prestations CSI :

Etude Automatismes
Définition et Validation Matériels

Analyse Fonctionnelle Automatismes
Analyse Fonctionnelle Imagerie
Codage Automate et IHM

Tests Plateforme
Essais Site
Mise en Service Process
Dossiers Final « DOE »



« Automatisation d'installation de nettoyage de circuits et de cuves »

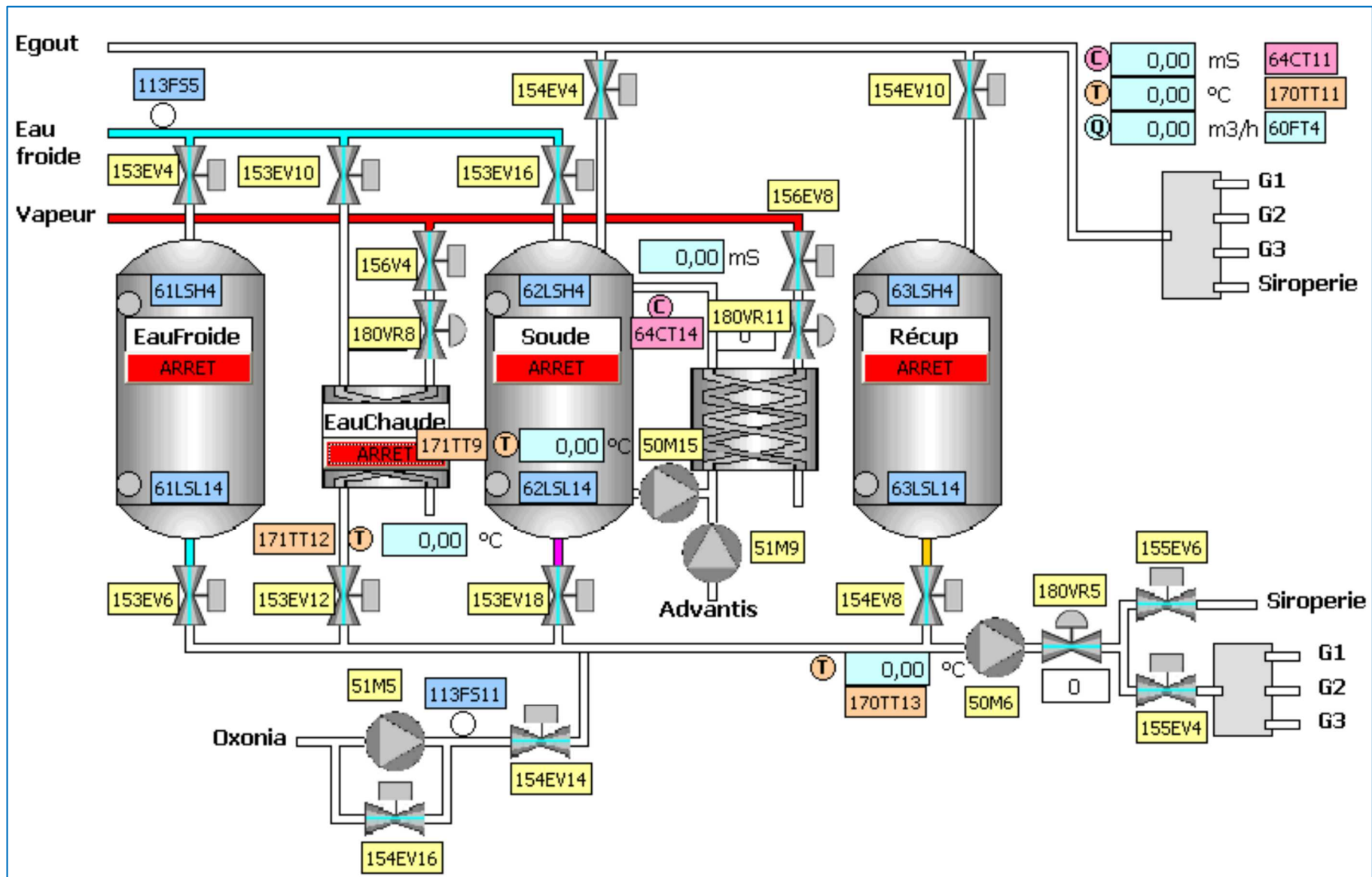

« Automatisation d'installation de nettoyage de circuits et de cuves »

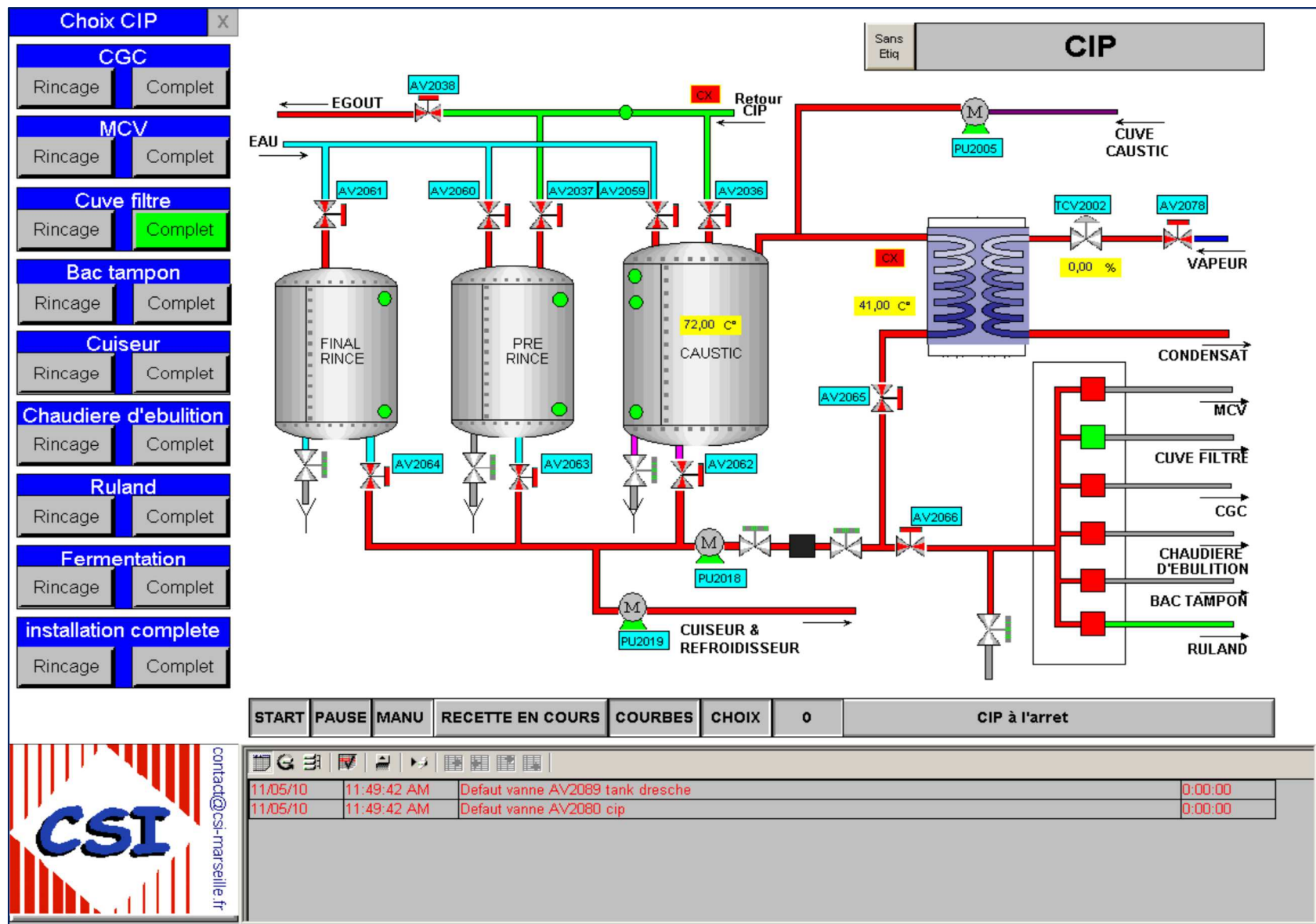



Votre intégrateur de « **solutions complètes** »
calibrées et adaptées à vos besoins Process Industriel.

« **De l'avant-projet à l'optimisation de production** »
Développement de vos projets, même complexes.



CONNECTIC SERVICE INDUSTRIE
Electricité Automatismes Supervision

990 Chemin de Sauvecanne - 13 320 BOUC BEL AIR
+33(0)4 42 29 81 60
contact@csi-industrie.fr

www.csi-industrie.fr